

# DIMENSIONS

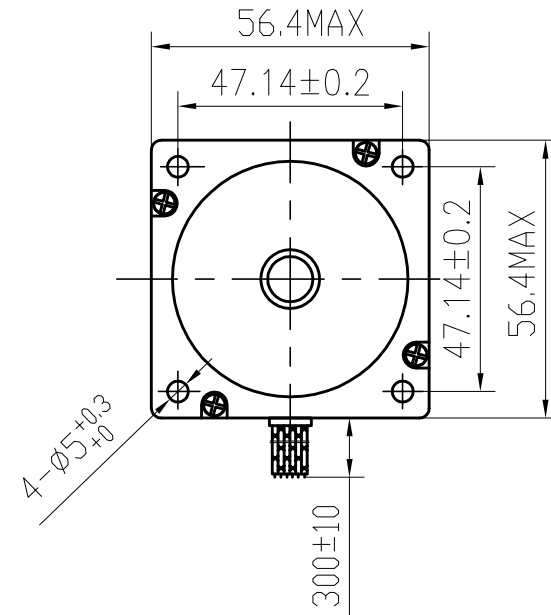

# SPECIFICATIONS unit=mm

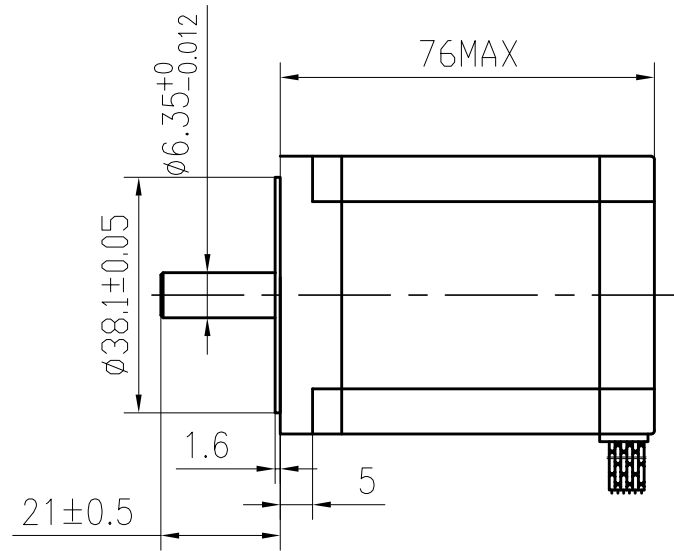
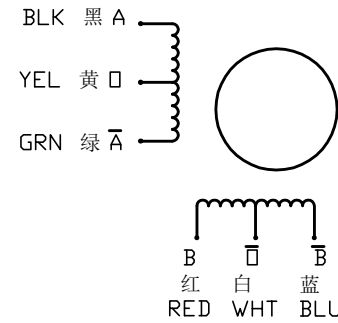

2012.1.12B版

PHASE	相数	4 PHASE	COMMENT
STEP ANGLE	步距角	1.8±5% ° /STEP	
VOLTAGE	静电压	2.7V	
CURRENT	电流	3.0 A/PHASE	
RESISTANCE	电阻	0.9±10% Ω/PHASE	
INDUCTANCE	电感	1.8±20% mH/PHASE	
HOLDING TORQUE	静转矩	135 N.cm Min	
DETENT TORQUE	定位转矩	6.8 N.cm Max	
INSULATION CLASS	绝缘等级	B	
LEAD STYLE	引出线规格	AWG22 UL1007	
ROTOR TORQUE	转动惯量	480 g.cm <sup>2</sup>	

				57BYGH633		WANTAI MOTOR		
更改标记	更改单号	签名	日期			等级标记	重量	比例
设计	ANDY		2011.8.25					
审核								
工艺								
标准化								
批准								
				技术规格书		1 共 张		
						www.wantmotor.com		

旧底图号

底图总号

日期 签名

格式 (1)

制图:

描图:

幅面: 3#